

## GANCIO BREVETTATO

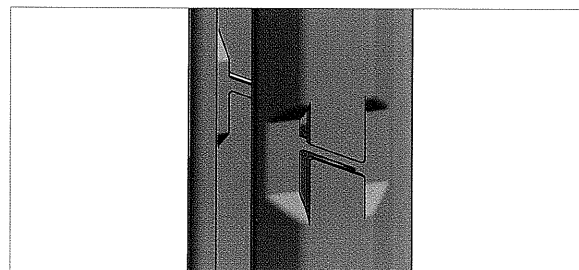

### VANTAGGI

- » Realizzato senza asportazione di materiale
- » Comodo aggancio/sgancio dei fili
- » L'ampia base del gancio favorisce lo scorrere del filo
- » Assoluta solidità alla meccanizzazione
- » Bordi di taglio puliti
- » Massima interferenza con minima inclinazione
- » Impedisce sganciamento involontario: in pendenza, curva, meccanizzazione, vento

## GANCIO STANDARD

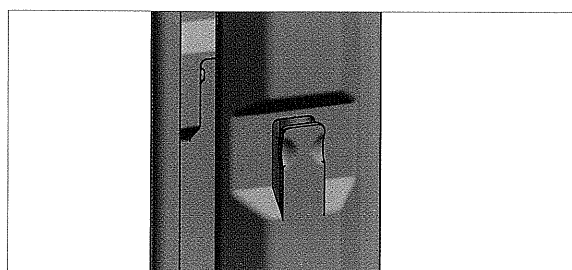

### VANTAGGI

- » Realizzato senza asportazione di materiale
- » Comodo aggancio/sgancio dei fili
- » L'ampia base del gancio favorisce lo scorrere del filo
- » Assoluta solidità alla meccanizzazione
- » Bordi di taglio puliti
- » Consente palizzata meccanica

## CORDONE LIBERO

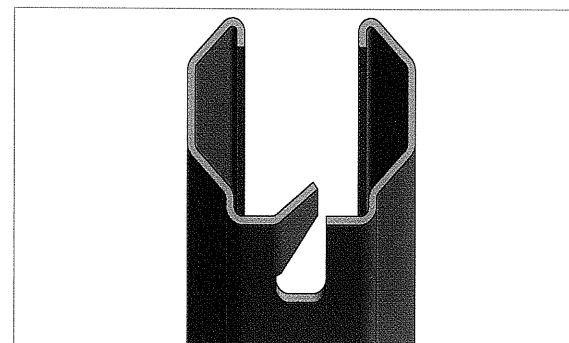

Innovativo gancio per lo stoccaggio del filo che ne impedisce l'accidentale fuoriuscita con qualsiasi sollecitazione.

## PALO DI TESTATA

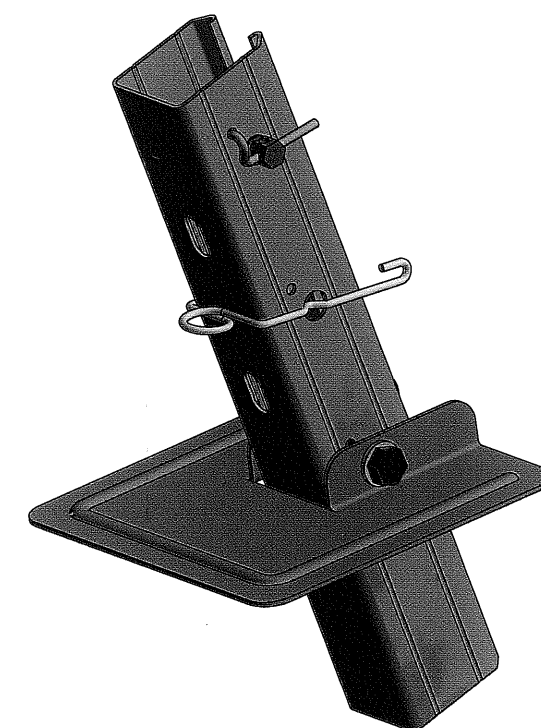
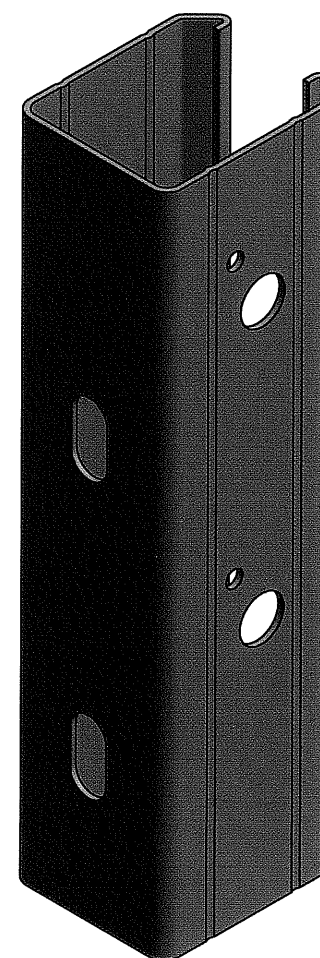

TIPOLOGIE MATERIALI	SPESSORI (mm)		
<b>COR-TEN AUTOPASSIVANTE:</b> qualità S300J0W, secondo norma EN 20025-5	1,5	1,8	2,0
<b>ZINCATO DA NASTRO SENDZIMIR:</b> Z275, secondo norma EN 10346. <i>Altre coperture su richiesta.</i>	1,5	1,8	2,0
<b>ZINCO MAGNESIO:</b> ZM310, secondo norma EN 10346	1,5	1,8	2,0
<b>ZINCATO A BAGNO</b> per immersione secondo norma certificata EN ISO 1461 su laminato caldo nero, secondo norma EN 10025-2.	1,5	1,8	2,0

### A RICHIESTA:

- » Trattamenti di verniciatura.
- » Certificati di conformità dell'acciaio.
- » Analisi meccanica e chimica secondo la normativa di riferimento.
- » Materiale di classe altoresistenziale.

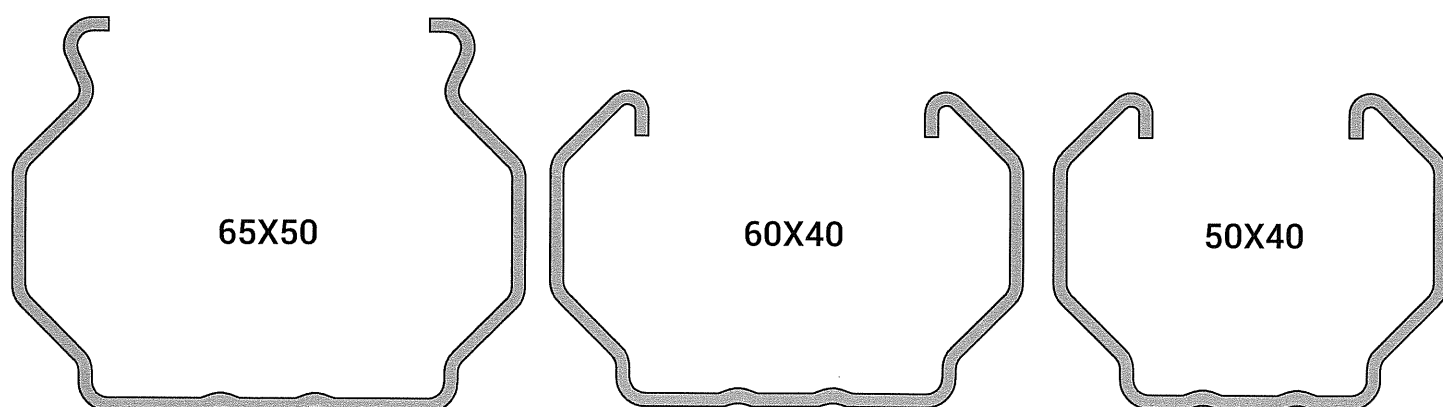

MISURE	SPESSORI (mm)	MATERIALI
58X70	2,0 - 2,5	COR-TEN ZINCATO 275 ZINCATO A BAGNO VERNICIATO

## RULLINO

