



Sistema  
Teetanium®

**CIPRIANI**  
PERFIS

# APRESENTAÇÃO

A família Cipriani, originária da cidade de Rovereto, Trentino (Itália), depois de ter-se dedicado desde o início de 1900 a diversos segmentos da produção industrial, inicia em 1961 a fabricação a frio de perfis para a construção civil, uma novidade àquela época.

Em meados dos anos 70 ocorreu a escolha definitiva e a atenção se foca na produção de perfis de aço para chapas de gesso acartonado para "drywall" e sistemas metálicos para forros modulares suspensos. Ainda hoje a **CIPRIANI PROFILATI**, apesar de continuar a ser uma empresa de gestão familiar, mantém sólida a liderança no segmento. O ponto forte da empresa provém da metódica atenção para a qualidade do produto e nas suas várias fases de produção, primeira e essencial característica do "MADE IN ITALY".

Este padrão de excelência foi CONQUISTADO ao longo dos anos, através da cuidadosa seleção dos fornecedores de matérias primas, uma pesquisa contínua dos materiais adequados e um alto nível de tecnologia dos processos produtivos. O know-how e o desenvolvimento de uma única e própria tecnologia produtiva tutelada por diversas patentes internacionais, consentiram à CIPRIANI PROFILATI alcançar níveis de qualidade e quantidade de absoluta excelência. Além da qualidade, o serviço e a pontualidade são desde sempre a base da eficiência de sua rede de distribuição.

A CIPRIANI PROFILATI tendo atingido tais objetivos é hoje parceiro fornecedor de muitos clientes espalhados em todos os principais países europeus (Alemanha, França, Inglaterra, Escandinávia) e nos países do Mediterraneo. O nome CIPRIANI PROFILATI é conhecido como sinônimo de seriedade, correção e profissionalidade.

Enfim, com a finalidade de expandir seus mercados de atuação, a CIPRIANI PROFILATI está direcionando seus planos de expansão comercial em direção aos países emergentes, os BRICS



# Sistema DS24 Teetanium®

ESTRUTURA DE 24 mm  
"Light Duty"

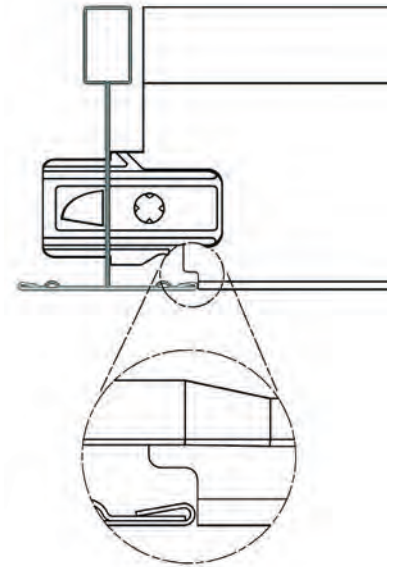
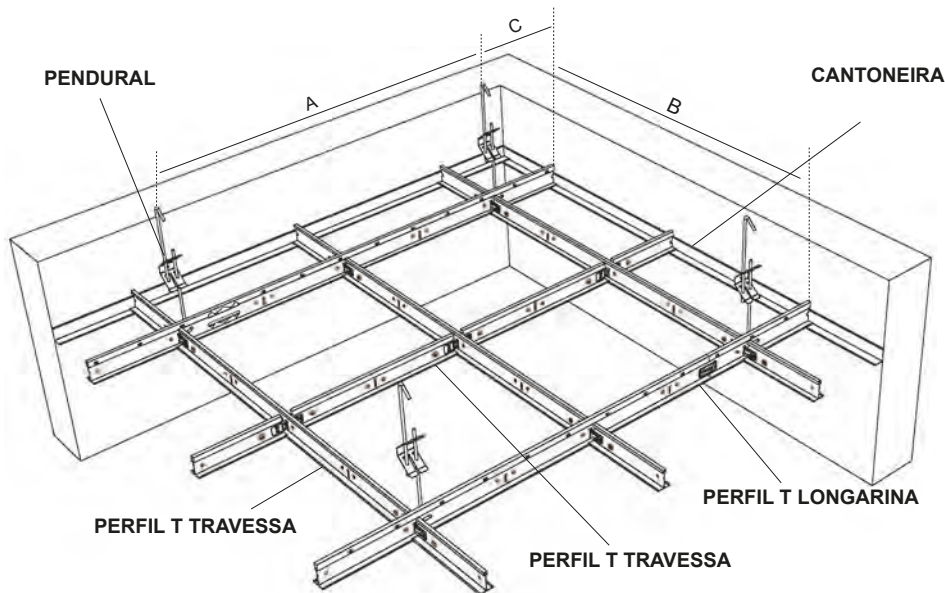

## SISTEMA DS24 - MODULAÇÃO DE 625x625 - 625x1250

	DIMENSÕES (mm)			CÓDIGO	CONTEÚDO CAIXA			PERFIS POR m²	
	Comp.	Altura	Largura		N. peças	m	Kg	Mód. 625x625	Mód. 625x1250
LONGARINA	3750	28	24 mm	M24283750B	20	75,00	17,00	0,8	0,8
TRAVESSA	1250	25		B24251250B	60	75,00	12,00	1,6	1,6
TRAVESSA	625	20		B2420625B	60	37,50	6,00	0,8	-

CARGA ADMISSÍVEL POR m²	DISTANCIA ENTRE PENDURAIIS		(mm)		
	MODULAÇÃO	Encaixe na longarina a cada 1250 mm	625x625	3,3 kg	
			625x1250	3,3 kg	
		Encaixe na longarina a cada 625 mm	625x625	7,6 kg	
			625x1250	7,6 kg	

SECÇÃO DO PERFIL	DESCRIÇÃO	CÓDIGO	CONTEÚDO CAIXA		
			N. Peças	m	kg
	<b>CANTONEIRA</b> Espessura 0,5 mm Comp. 3.000 mm	<b>L-19-B-25</b>	25	75	12,0

# Sistema BR24 Teetanium®

ESTRUTURA DE 24 mm  
"Intermediate Duty"

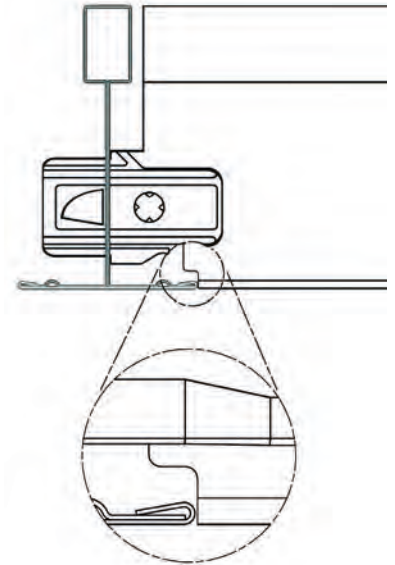
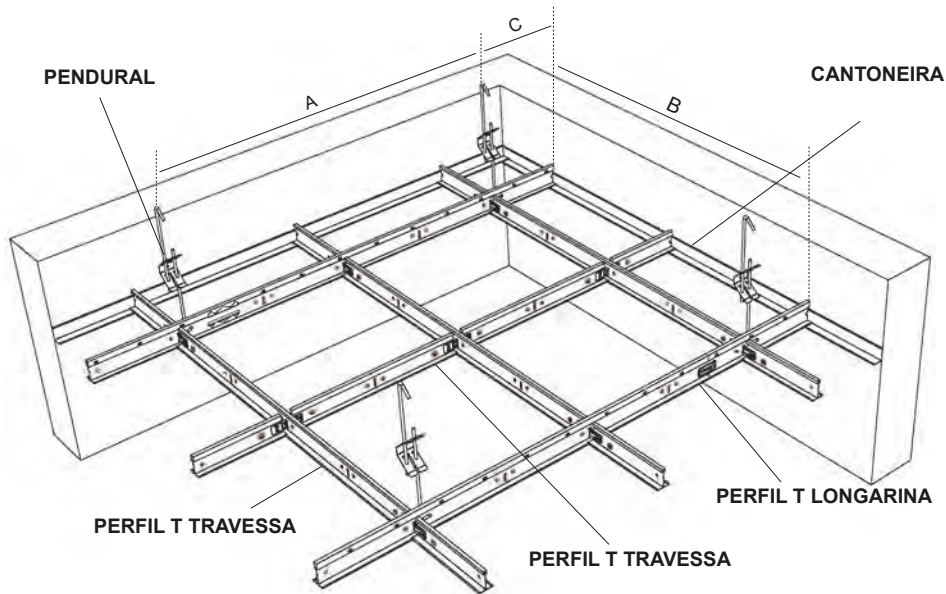

## SISTEMA BR24 - MODULAÇÃO DE 625x625 - 625x1250

	DIMENSÕES (mm)			CÓDIGO	CONTEÚDO CAIXA			PERFIS POR m <sup>2</sup>	
	Comp.	Altura	Largura		N. peças	m	Kg	Mód. 625x625	Mód. 625x1250
LONGARINA	3750	33	24 mm	M24333750B	20	75,00	18,00	0,8	0,8
TRAVESSA	1250	28		B24281250B	60	75,00	14,00	1,6	1,6
TRAVESSA	625	20		B2420625B	60	37,50	6,00	0,8	-

CARGA ADMISSÍVEL POR m <sup>2</sup>	DISTANCIA ENTRE PENDURAS		(mm)	1000	1200	
	MODULAÇÃO	Encaixe na longarina a cada 1250 mm	625x625	10 kg	7,6 kg	
			625x1250	10 kg	7,6 kg	
		Encaixe na longarina a cada 625 mm	625x625	20 kg	15 kg	
625x1250			20 kg	15 kg		

SECÇÃO DO PERFIL	DESCRIÇÃO	CÓDIGO	CONTEÚDO CAIXA		
			N. Peças	m	kg
	<b>CANTONEIRA</b> Espessura 0,5 mm Comp. 3.000 mm	<b>L-19-B-25</b>	25	75	12,0



## CENTRO DE DISTRIBUIÇÃO BRASILEIRO

Rua Vereador Guilherme Zuege, 1301  
Pirabeiraba - 89239.300 - JOINVILLE - SC

TEL.: + 55 47 3424-0459  
info@ciprianiperfis.com.br  
www.ciprianiperfis.com.br

CNPJ 37.872.276/0001-70



CERTIFICAÇÃO DE SISTEMA :  
UNI EN ISO 9001  
(certificado SGS n° IT 07/1415)



CERTIFICAÇÃO DE SISTEMA  
Certificación NF  
conforme a AFAQ AFNOR NF 411



CERTIFICAÇÃO DE PRODUCTO :  
Marcado CE conforme a DIN EN 14195